

BERTOLINI

400

motoros kultivátor

Kezelési és karbantartási útmutató



KEZELÉSI ÉS KARBANTARTÁSI ÚTMUTATÓ



ELŐSZÓ

Mielőtt használatba venné a berendezést kérjük figyelmesen olvassa el a használati útmutatót. A használati útmutatót őrizze meg, később is szükséges lehet rá.

A gyártó fenntartja a jogot, hogy külön értesítés nélkül változtatásokat hajtson végre a berendezésen minden szankció nélkül feltéve, hogy ezek a változtatások nem befolyásolják a berendezés fő technikai és biztonsági jellemzőit.

TARTALOMJEGYZÉK

Megfelelőségi nyilatkozat	3
A berendezés bemutatása	4
Szimbólumok és biztonsági jelzések magyarázata	4
Biztonsági óvintézkedések	5
Összeszerelés	7
Indítás	8
A berendezés biztonságos használata	11
Biztonsági eszközök	14
A motor leállítása	14
A berendezés szállítása	15
Karbantartás	15
Technikai adatok	18
Karbantartási táblázat	19
Hibamegoldási táblázat	20
Garancia	20

	<p>VIGYÁZAT HALLÁSSÉRÜLÉS VESZÉLY!</p> <p>A berendezés normál körülmények mellett történő használata esetén a gépkezelő magasabb mint 85 dB(A) erősségű hangnak van kitéve. FÜLVÉDŐ HASZNÁLATA AJÁNLOTT</p>
	<p>FIGYELEM</p> <p>Előfordulhat, hogy az Ön által megvásárolt berendezés műszaki kiépítése (választott adapterek stb.) eltér a kezelési és karbantartási útmutatóban leírtaktól.</p>

MEGFELELŐSÉGI NYILATKOZAT

Alulírott **EMAK spa via FERMI, 4 - 42011 Bagnolo In Piano (RE) ITALY** büntetőjogi felelősségem tudatában kijelentem, hogy a **Bertolini** gyártmányú **400** típusú **motoros kultivátor** (széria szám: **B49 XXX 0001 - B49 XXX 9999**) megfelel az alábbi szabványoknak és előírásoknak: **2006/42/EC - 2004/108/EC - 97/68/EC - 2002/88/EC**, továbbá eleget tesz az **UNI EN 709 - ISO 14982** normáknak.

Kiállítva: Bagnolo in piano (RE) Italy - via Fermi, 4

dátum: 2014.10.

Fausto Bellamico - elnök

A BERENDEZÉS BEMUTATÁSA

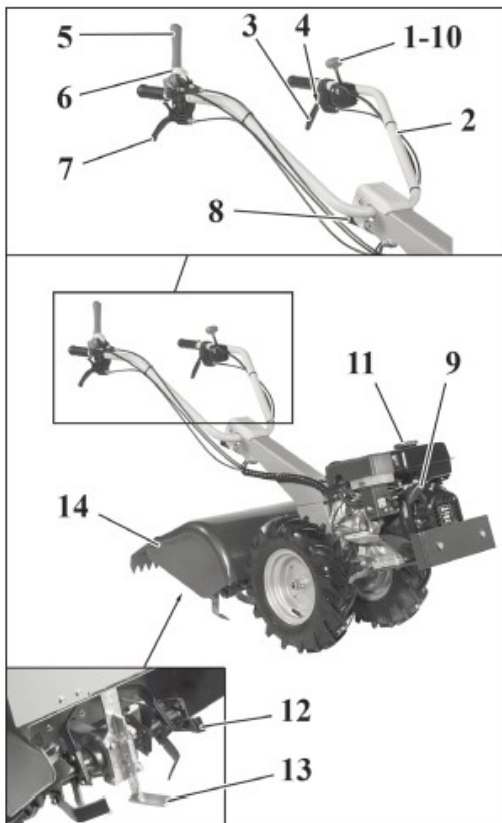

1. ON/OFF kapcsoló
2. irányítókar
3. előre haladás kar
4. előre haladás kar rögzítő
5. előre haladás és rotor indító kar
6. előre haladás és rotort indító kar rögzítő
7. hátrafelé haladás kar
8. irányítókar függőleges irányú állító kar
9. indító fogantyú
10. gázkar
11. üzemanyag tank sapka
12. kapakések
13. csoroszja
14. védőburkolat

SZIMBÓLUMOK ÉS BIZTONSÁGI JELZÉSEK MAGYARÁZATA

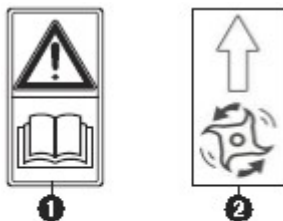

1

2

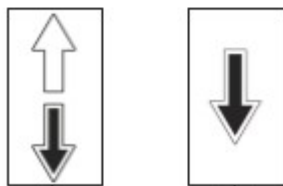

3

4



5

1. A berendezés használatának megkezdése előtt olvassa el a kezelési és karbantartási útmutatót.
2. előre haladás és rotor indító kar
3. előre haladás kar
4. hátrafelé haladás kar
5. **FIGYELEM!** A felület forró lehet!

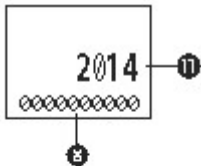
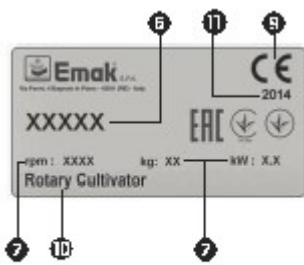

6. berendezés gyártója és típusa
7. specifikáció
FIGYELEM! – A súly és a teljesítmény adatok a berendezés alapfelszereltségének felelnek meg. Amennyiben ettől eltérő motorral vagy adapterrel szerelik a berendezést, úgy a súly és a teljesítmény adatok megváltozhatnak.
8. széria szám
9. CE jelölés
10. A berendezés típusa: **MOTOROS KULTIVÁTOR**
11. gyártási év
12. Járó motorú berendezés esetén tartsa távol a kezét és a lábát a berendezés forgó alkatrészeitől.

FIGYELEM! - Ügyeljen rá, hogy a kaptagok forgása nem áll meg azonnal a kar elengedését követően.

BIZTONSÁGI ÓVINTÉZKEDÉSEK



FIGYELEM: A berendezés hosszú időn keresztül történő folyamatos használata okozta vibráció a vérlemezkek sérüléséhez, az ujjak, kar, csukló idegeinek sérüléséhez, daganatok kialakulásához vezethet keringési zavarokkal rendelkező felhasználók esetében. A berendezés hosszú idejű használata hideg időjárás esetén egészséges embereknél is okozhatja a vérlemezkek sérülését. Amennyiben zsibbadást, fájdalmat, a bőr színének elváltozását, a kéz, az ujjak a csukló vagy a karok érzéketlenségét tapasztalja azonnal hagyja abba a berendezés használatát és forduljon orvoshoz.

FIGYELEM: A motoros kultivátor, amennyiben jól használják egy gyors, kényelmes és hatékony munkaeszköz. Nem rendeltetészerű használat illetve a biztonsági előírások be nem tartása esetén veszélyes szerszámmá válhat. A kellemes és biztonságos munkavégzés érdekében mindig szigorúan tartsa be az alábbi, és a kézikönyv többi részében lévő biztonsági előírásokat.



FIGYELEM: A berendezés elektromos rendszere alacsony intenzitású elektromágneses mezőt generál. Ez a mező néhány típusú pacemaker esetében interferenciát okozhat. A súlyos, akár halálos sérülések kockázatának elkerülésére a pacemakert viselő személyeknek a jelen gép használata előtt egyeztetniük kell orvosukkal és a gép gyártójával.



FIGYELEM: Lehetséges, hogy a nemzeti előírások korlátozzák a gép használatát.

1. A berendezés használatba vétele előtt figyelmesen olvassa el és értelmezze a kezelési és karbantartási útmutatót.
2. Mindig tartsa a kezelési és karbantartási útmutatót a berendezés közelében, így amikor szüksége van rá, könnyen előveheti azt. Amennyiben a kezelési és karbantartási útmutató elveszett vagy megsérült, azonnal pótolja azt.
3. A berendezést kizárólag jó fizikai állapotban lévő, a használatra vonatkozó szabályokat ismerő felnőtt ember használhatja. Kiskorúak nem használhatják a berendezést.
4. Ne üzemeltesse a motoros kultivátort fáradt, beteg vagy zaklatott állapotban, alkohol, drogok vagy gyógyszer okozta befolyásoltság alatt. A berendezést csak jó mentális és fizikai állapotú személy kezelheti. A motoros kultivátorral történő munkavégzés kimondottan fárasztó tevékenység. Amennyiben az Ön állapota ezt indokolja, a berendezés használatának megkezdése előtt kérje ki kezelőorvosa véleményét (1. ábra). A pihenő időszakok megkezdése előtt valamint a munkanap befejezése előtt minden esetben fokozott figyelemmel használja a berendezést.
5. Ügyeljen rá, hogy a munkaterület 15 méteres közelében ne tartózkodjanak gyermekek, felnőttek vagy állatok. A berendezés indításakor a gépkezelőn kívül ne tartózkodjon más személy vagy állat a motoros kultivátor közelében (2. ábra).
6. A motoros kultivátor használata közben mindig viselje az ajánlott munkavédelmi felszereléseket. Ne viseljen olyan laza ruhadarabot, sálát, nyakkendőt vagy karkötőt, amely beakadhat a berendezés forgó alkatrészeibe. Amennyiben hosszú hajjal rendelkezik fogja össze azt (pl. sapka, kendő segítségével). **A munkavédelmi lábbelik csúszásmentes talppal valamint átszúrás elleni védelemmel rendelkeznek. Viseljen munkavédelmi szemüveget vagy arcmaszkot a berendezés használata közben. Viseljen hangtompító védőeszközt, pl. fülvédőt vagy fül dugót. Viseljen munkavédelmi kesztyűt, ezáltal is csökkentheti a berendezés által keltett rezonanciát (3.,4.,5.,6. ábra).**
7. Csak olyan személyre bízza a berendezés használatát, akiről tudja hogy elolvasta és értelmezte a kezelési és karbantartási útmutatóban leírtakat, különösen a berendezés biztonságos használatára vonatkozó részeket.
8. Napi rendszerességgel ellenőrizze le a motoros kultivátor biztonsági berendezéseinek megfelelő működését.
9. Ne használja a berendezést amennyiben az meghibásodott, módosították, nem megfelelően javították vagy nem megfelelően szerelték össze. Ne távolítsa el és ne iktassa ki a berendezés biztonsági eszközeit. Amennyiben a vágóeszköz vagy a biztonsági eszközök közül valamelyik megsérül vagy eltörik, azonnal cserélje ki azt.
10. Minden esetben tervezze meg előre az elvégzendő munkafolyamatot. Ne kezdje meg a munkát, amíg meg nem tisztította a munkaterületet és meg nem bizonyosodott a biztonságos munkavégzés feltételeiről.
11. Minden olyan javítási munkálatot, melyet nem talál meg a kezelési és karbantartási útmutatóban szakembernek kell elvégeznie a motoros kultivátoron.
12. A motoros kultivátort talajlazításra, szántásra (kapálógép adapter) valamint gaz vágásra (alternáló kasza adapter) tervezték. Nem ajánlott a berendezés ettől eltérő felhasználása. A berendezés ajánlott felhasználási módtól eltérő használata a motoros kultivátor vagy a körülötte lévő személyek sérüléséhez vezethet.
13. Tilos a berendezés PTO csatlakozójához olyan berendezést csatlakoztatni, amely nem szerepel a kultivátor specifikációjában.
14. Ne használja a motoros kultivátort a kapálógép adapter védőlemeze nélkül.
15. A berendezésen lévő figyelmeztető és biztonsági jelzéseknek mindig jól láthatónak kell lenniük. Ezek sérülése vagy rongálódása esetén azonnal cserélje le őket (lásd 5., 6. oldal).
16. A berendezést csak a kezelési és karbantartási útmutatóban leírtak szerint szabad használni.

17. A gépkezelő felelőssége, hogy felismerje a munkaterületen esetlegesen előforduló veszélyhelyzeteket. Továbbá a gépkezelő felelőssége, hogy megtegye az összes biztonsági intézkedést a saját és a munkaterületen tartózkodó személyek érdekében különösen lejtőn vagy csúszós vagy laza talajon történő munkavégzés esetén.
18. Lejtőn történő munkavégzés esetén mindig győződjön meg róla, hogy stabilan áll a berendezés mögött. Lejtőn történő munkavégzés esetén mindig a lejtőre merőlegesen haladjon, ne a lejtőnek felfelé, vagy lefelé. Ne használja a berendezést 10°-nál (17%-nál) meredekebb lejtő esetében.
19. Kérjük tartsa szem előtt, hogy a tulajdonos illetve a gépkezelő a felelős az esetlegesen egy harmadik személyben okozott károkért, sérülésekért.
20. Ügyeljen rá, hogy a kapálógép adapter működtetésekor senki se tartózkodjon a berendezés előtt vagy annak közvetlen közelében.
21. A berendezés használata közben mindig legyen biztonságos távolságban a forgó kapakésektől. Ez a távolság nagyjából megegyezik az irányítókarok hosszával.
22. Amennyiben a berendezést lépcsős kialakítású munkaterületen használja, győződjön meg róla, hogy használat közben senki sem tartózkodik a berendezés 20 méteres közelében. A gépkezelőnek minden körülmények között teljesen uralnia kell a motoros kultivátort.
23. Lehetőség van a motoros kultivátort különböző adapterekkel felszerelni. A tulajdonos felelőssége, hogy a berendezéshez csatlakoztatott adapterek megfeleljenek az európai biztonsági előírásoknak és szabályoknak.

	FIGYELEM: Ne használja a berendezést hibás biztonsági berendezéssel. A kultivátor biztonsági berendezéseit a kezelés és karbantartási útmutatóban leírtak szerint rendszeresen ellenőrizni kell. Amennyiben a berendezés ellenőrzése során hibát talál azonnal javíttassa ki azt egy szakember segítségével.
---	---

ÖSSZESZERELÉS

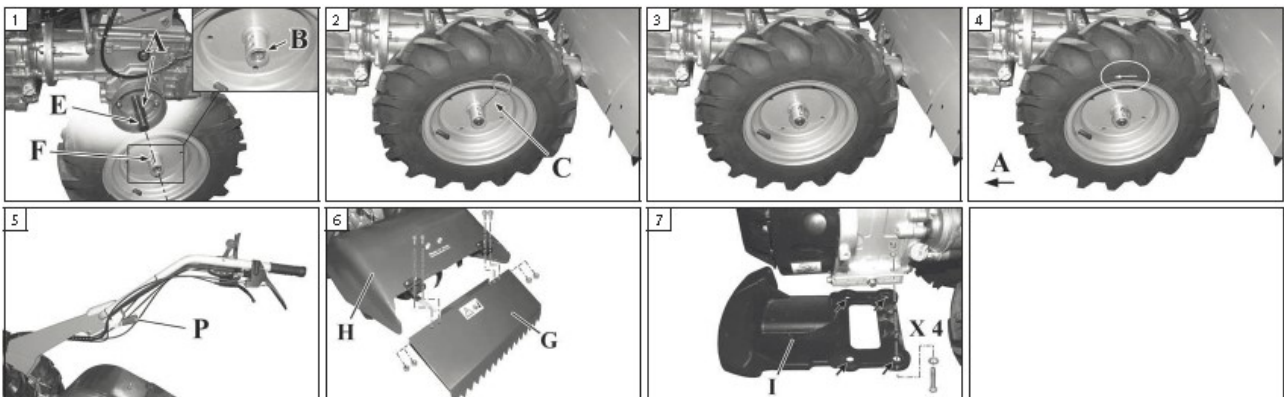

A kerekek felszerelése

Szerelje fel a berendezéshez mellékelt kerekeket a kerékagyra. Győződjön meg róla, hogy az ék (1. ábra, A) megfelelően illeszkedik az ékpályába (1. ábra, B). Állítsa egy vonalba a kerékagyon lévő furatot a keréktengelyen lévő külső furattal (1. ábra, E) és helyezze be a rögzítő csapot (2. ábra, C). A csapot biztosítsa a rajta lévő rögzítő gyűrűvel a kiesés ellen a 3. ábrán látható módon.

	FIGYELEM: Ellenőrizze le, hogy a gumin lévő forgásirányt jelző nyíl megegyezik a berendezés előre haladási irányával (4. ábra).
---	--

A biztonsági sárvédő felszerelése (6. ábra)

Szerelje fel a biztonsági sárvédőt (G) a talajmaró házára (H) a csomagban található csavarok és anyák segítségével.

Az ellensúly felszerelése (7. ábra)

Szerelje fel az ellensúlyt (I) a motor alá a csomagban található csavarok, anyák és alátétek segítségével.

FELKÉSZÜLÉS A BERENDEZÉS HASZNÁLATÁRA

Irányítókar



Annak érdekében, hogy a gépkezelő megtalálja a számára legkényelmesebb munkapozíciót, az irányítókart 6 különböző függőleges helyzetben lehet rögzíteni az irányítókar függőleges állító kar (5. ábra, P) segítségével.

A BERENDEZÉS INDÍTÁSA

FIGYELMESEN OLVASSA EL A MOTOR KEZELÉSI ÉS KARBANTARTÁSI ÚTMUTATÓJÁT!

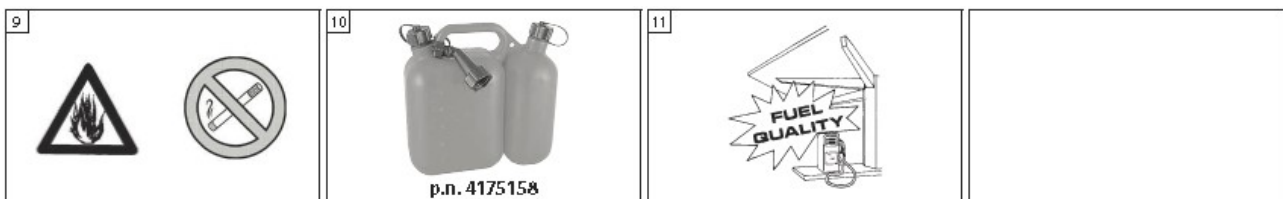
AZ ÜZEMANYAG KEZELÉSE



	<p>FIGYELEM: A benzin egy erősen gyúlékony üzemanyag. Fokozott figyelemmel járjon el a benzin kezelése közben. Dohányzás, vagy bármilyen nyílt láng használata tilos az üzemanyag illetve a motoros kultivátor közelében.</p>
	<p>FIGYELEM: Az üzemanyag illetve annak gőze súlyos sérüléseket okozhat belégzés vagy a bőrrel történő érintkezés következtében. Ennek elkerülése érdekében fokozott figyelemmel járjon el az üzemanyag kezelése közben. Üzemanyaggal csak jól szellőző helységben dolgozzon.</p>
	<p>FIGYELEM: Óvakodjon a szénmonoxid mérgezéstől.</p>

- Üzemanyagot csak arra alkalmas edényben tároljon.
- Üzemanyagot lehetőleg szabad téren, szikráktól és nyílt lángtól távol kezeljen.
- A berendezéssel álljon meg egy vízszintes talajon, állítsa le a motort, engedje kihűlni üzemanyaggal történő feltöltés előtt.
- Lassan lazítsa meg az üzemanyagtartály sapkáját, engedje ki alóla a nyomást, így meggátolhatja az üzemanyag kifröccsenését.
- Az üzemanyaggal való feltöltés után gondosan húzza meg az üzemanyagtank sapkáját. A berendezés üzemeltetése közben keletkező vibráció meglazíthatja azt és így kifolyhat az üzemanyag a tankból.
- Amennyiben üzemanyag ömlik a berendezésre törölje le azt és várja meg amíg a gépen maradt üzemanyag elpárolog. Tolja odébb a berendezést a kiömlés helyétől legalább 3 méterre a motor elindítása előtt.
- Semmilyen körülmények között se próbálja begyűjtani a kiömlött üzemanyagot.
- Az üzemanyagot száraz, hűvös jól szellőző helységben tárolja.

- Ne tárolja a motoros kultivatort gyúlékony anyagok mellett mint pl. száraz levelek, szalma vagy papír, stb..
- A berendezést illetve az üzemanyagot olyan helyen tárolja, ahol nem érintkezhet szikrákkal, vagy nyílt lánggal, ne tárolja vízmelegítő, elektromos motor, kapcsolók, kazán, stb. mellett.
- Ne távolítsa el az üzemanyagsapkát járó motor mellett.
- Ne használja az üzemanyagot tisztítási célokra.
- Ügyeljen rá, hogy ne kerüljön üzemanyag a ruházatára. Amennyiben véletlenül üzemanyagot öntött magára vagy a ruhájára, cserélje le a ruhát. Bő szappanos vízzel mossa le az üzemanyaggal érintkezett bőrfelületet.
- Ne tegye ki az üzemanyag tartályt közvetlen napsütésnek.
- Az üzemanyagot tartsa távol a gyermekektől.



FIGYELEM: Karbantartás végzése közben mindig viseljen védőkesztyűt!

Üzemanyaggal történő feltöltés (Dohányzás tilos! (9. ábra)

A berendezést egy 4 ütemű benzinmotor működteti. Az üzemeltetéshez szánt üzemanyagot tiszta, az üzemanyag tárolásra alkalmas kannában tárolja (10. ábra).

AJÁNLOTT ÜZEMANYAG: A BERENDEZÉST ÓLOMMENTES ÜZEMANYAGGAL TÖRTÉNŐ MŰKÖDÉSRE TERVEZTÉK. A BERENDEZÉSHEZ 89-ES VAGY MAGASABB OKTÁNSZÁMÚ ÜZEMANYAGOT HASZNÁLJON:

Ne használjon régi vagy szennyezett üzemanyagot illetve benzin és gázolaj keveréket a berendezés üzemeltetéséhez. Tartsa távol a párát és az egyéb szennyeződések a benzintől.

Az üzemanyagtartály feltöltése



FIGYELEM: Mindig tartsa be az üzemanyag kezelésére vonatkozó biztonsági utasításokat. Minden esetben állítsa le a motort üzemanyaggal történő feltöltés előtt. Ne tölts fel a berendezést járó illetve még üzemmeleg motor esetén. Amennyiben kifolyt az üzemanyag legalább 3 méterrel tolja odébb a berendezést az indítási kísérlet előtt. TILOS DOHÁNYOZNI AZ ÜZEMANYAGGAL VALÓ FELTÖLTÉS KÖZBEN!

1. Tisztítsa meg a betöltő nyílás körül a felületet, így elkerülheti az üzemanyag beszennyeződését.
2. Lassan lazítsa meg az üzemanyagsapkát.
3. Óvatosan töltsön üzemanyagot a tankba, ügyeljen rá, hogy ne folyjon mellé.
4. Az üzemanyagsapkát a visszahelyezése előtt tisztítsa meg és ellenőrizze le annak tömítését.
5. Azonnal helyezze a helyére az üzemanyagtank sapkát és kézzel húzza meg. Az esetlegesen melléfolyt üzemanyagot törölje le.



FIGYELEM: Ellenőrizze le a berendezést üzemanyag szivárgást keresve. Amennyiben szivárgást talál, javítsa ki a hibás alkatrészt a berendezés használatának megkezdése előtt. Szükség esetén vegye fel a kapcsolatot szakszervizével.

INDÍTÁS

FIGYELMESEN OLVASSA EL A MOTOR KEZELÉSI ÉS KARBANTARTÁSI ÚTMUTATÓJÁT!

Motorolaj szint

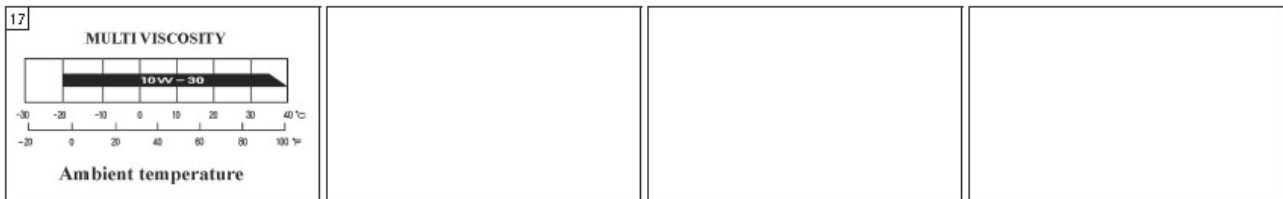

FIGYELEM: A motor nem megfelelő motorolajjal történő üzemeltetése annak súlyos meghibásodásához vezethet. Rendszeresen ellenőrizze le a motorolaj szintet úgy, hogy a berendezés közben vízszintes talajon áll.

1. Távolítsa el az olajbetöltő nyílás fedelét és ellenőrizze le a motorolaj szintet.
2. Amennyiben a szint alacsony, az ajánlott motorolajjal töltsse fel a motort. **LÁSD MOTOR KEZELÉSI ÉS KARBANTARTÁSI ÚTMUTATÓ.**

A motorolaj betöltését lassan végezze el, így elkerülheti annak kifolyását. Rendszeresen, 10 üzemóránként ellenőrizze le a motorolaj szintjét.

A motorolaj feltöltéséhez 4 ütemű, SG, SF típusú, tisztító hatású vagy ezzel megegyező specifikációjú motorolajat használjon. a motorolaj típusát megtalálja annak dobozán. Általános használat esetén SAE10W-30-as viszkozitású (lásd 17. ábra) motorolaj használata javasolt.



FIGYELEM: A nem tisztító hatású motorolaj vagy kétütemű motorolaj használata a motor élettartamának rövidüléséhez vezethet.

A motor ajánlott környezeti hőmérséklet tartománya -5°C-tól 40°C-ig.

FIGYELMESEN OLVASSA EL A MOTOR KEZELÉSI ÉS KARBANTARTÁSI ÚTMUTATÓJÁT!

A motor indítása

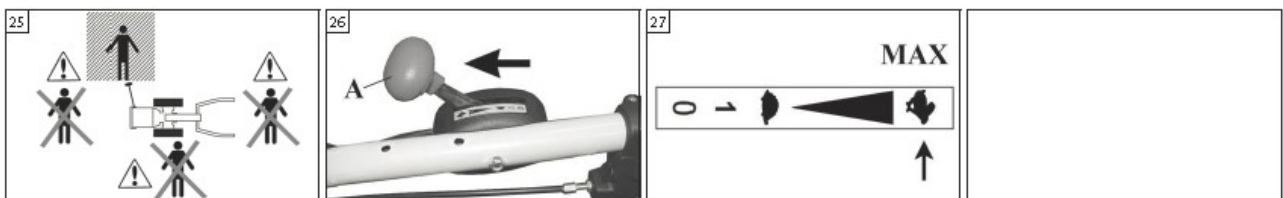

FIGYELEM: Ne tekerje fel a berántó zsinórt a kezére az indításhoz, mivel az balesetet vagy sérülést okozhat.



FIGYELEM: A motor indításához az ábrán (25. ábra) jelzett helyen kell tartózkodnia

A motor indításához állítsa a gázkart (26. ábra, A) MAX pozícióba (27. ábra).



FIGYELEM: TOVÁBBI INFORMÁCIÓKÉRT KÉRJÜK OLVASSA EL A MOTOR KEZELÉSI ÉS KARBANTARTÁSI ÚTMUTATÓJÁT.

IRÁNYÍTÓKAROK

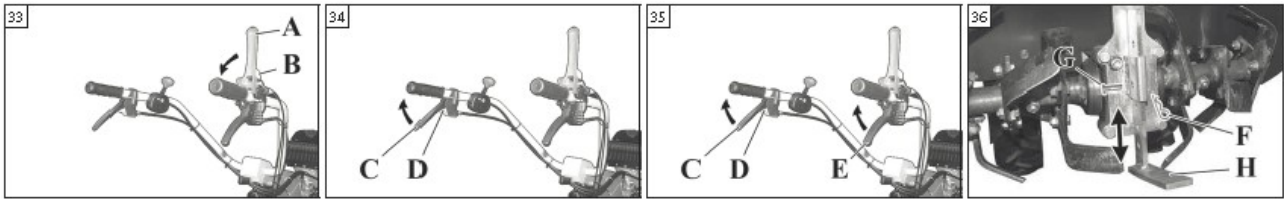

Előre haladás és rotor indító kar (33. ábra)

A kultivátor előre haladását és a rotor forgását indítja el (A). A kart a biztosító (B) lenyomása után lehet lehajtani.

Előre haladás kar (34. ábra)

Miután megnyomta a biztosító kart (D) és behúzta az előre haladás karját (C), a motoros kultivátor elindul előre úgy, hogy a rotor nem forog.

Hátrafelé haladás kar (35. ábra)

A motoros kultivátorral történő hátrafelé haladáshoz együtt húzza meg a hátrafelé haladás karját (E) és az előre haladás karját (C). A kart a biztosító (D) lenyomása után lehet lehajtani.



FIGYELEM: Gépkezelő SÉRÜLÉS VESZÉLY. A hátrafelé haladást minden esetben alapjárat fordulatszámra hajtja végre.

Munkamélység beállítása (36. ábra)

A munkamélységet a csoroszja (H) függőleges irányú beállításával lehet beállítani. Távolítsa el a rögzítő szeget (F) majd húzza ki a rögzítő csapot (G). Állítsa be a kívánt munkamélységet és helyezze vissza a csapot majd rögzítse azt. A munkamélységet 6 különböző helyzetben lehet beállítani. Annak érdekében, hogy kemény talajon elkerülje a gép előre csúszását állítsa a csoroszját a legalsó pozícióba.

A BERENDEZÉS BIZTONSÁGOS HASZNÁLATA



FIGYELEM: A berendezést csak földművelésre szabad használni. Minden egyéb felhasználási mód ellenjavallott, a garancia elvesztéséhez és a gyártói felelősségvállalás megszűnéséhez vezet. Ilyen esetben a felhasználót terheli minden felelősség a berendezéssel esetlegesen okozott károk, sérülések tekintetében.

ENGEDÉLYEZETT FELHASZNÁLÁS

A motoros kultivátor egy egytengelyű, saját belsőégésű motorral hajtott földművelő berendezés, melyet felszereltek egy kapálógép adapterrel a talajlazításhoz

A berendezést terep előkészítéshez ajánlott használni (kapálás).

A berendezés irányításáért a berendezés mögött álló gépkezelő a felelős, aki követi a berendezést és szabályozza annak haladási irányát az irányítókarok elfordításával. A berendezés kezelőszerveit az irányítókarra rögzítve találja meg.



FIGYELEM: Járó motor mellett mindig két kézzel fogja az irányítókarokat. Erősen szorítsa meg az ujjaival az irányítókaron lévő markolatokat.

NEM ENGEDÉLYEZETT FELHASZNÁLÁS

- Ne használja a berendezést éjjel, rossz látási körülmények között.
- Ne használja a berendezést építőanyagokkal, műanyag palackokkal, fém tárgyakkal borított területen.
- Ne használja a berendezést sövények, falak, kerti eszközök vagy fák felapratására/összetörésére.
- Ne csatlakoztasson a berendezéshez kötelek, ne használja a berendezést emelési műveletekre.
- **Semmilyen körülmények között se használja a berendezést a biztonsági eszközök nélkül.**

- Ne használja a berendezést tolásra vagy vontatásra. **Az érvényben lévő szabályozások szerint tilos a berendezéshez olyan eszközt csatlakoztatni, amely személyszállításra alkalmas. Ne használja a motoros kultivátort személyek vagy egyéb tárgyak szállítására.**
- Ne használjon olyan eszközt a berendezéssel, amelyre plusz ballaszt súlyt szerelt.
- Ne csatlakoztasson a berendezéshez olyan adaptert, melyet a gyártó nem hagyott jóvá.
- A motoros kultivátort csak jól szellőző helyen használja. Ne üzemeltesse robbanékony vagy gyúlékony anyagok mellett vagy zárt helységben. Óvakodjon a szén monoxid mérgezésétől.
- Ne használja a berendezést laza, csúszós, jeges, köves vagy egyenetlen, vízenyős vagy mocsaras talajon, mivel itt nagyon nehéz megállapítani a talaj konzisztenciáját. Ne használja a motoros kultivátort útburkolaton vagy lépcsőkön.
- A berendezést úgy tervezték, hogy egyszerre csak egy gépkezelő kezelje azt.
- **Ne üzemeltesse a berendezést egy kézzel.** A berendezés egy kézzel történő üzemeltetése a gépkezelő vagy a berendezés körül álló személyek súlyos sérüléséhez vezethet. **A motoros kultivátort két kézzel történő üzemeltetésre tervezték.**
- **Járó motor mellett ne engedjen senkit sem a berendezés közvetlen közelébe.**



FIGYELEM: Az optimális talajlazítás érdekében a gépet úgy tervezték, hogy a rotor forgási iránya ellentétes legyen a kultivátor haladási (előre) irányával. Biztonsági okokból a rotort csak és kizárólag úgy lehet bekapcsolni, amennyiben a motoros kultivátor előre halad. Hátrafelé haladás közbe a rotort nem lehet bekapcsolni!

A MUNKAFOLYAMAT MEGKEZDÉSE ELŐTTI TEENDŐK

A berendezés használatának megkezdése előtt el kell végezni néhány ellenőrzési műveletet a kultivátoron a maximális biztonság és termelékenység érdekében:

1. Ellenőrizze le a berendezés biztonságosságát és hatékonyságát

- Ellenőrizze le a biztonsági eszközök megfelelő működését (lásd "BIZTONSÁGI ESZKÖZÖK" fejezet).
- Győződjön meg róla, hogy az irányítókar a megfelelő munkahelyzetbe van állítva és megfelelően rögzítve van. A laza irányítókar a gép feletti irányítás elvesztéséhez vezethet.

Kapálógép adapter

- Ellenőrizze le a vágópengék elhasználódását és a rögzítő csavarok feszességét.

2. A kerekek ellenőrzése

- Ellenőrizze le a kerekek nyomását (lásd "KARBANTARTÁS" fejezet).
- Ellenőrizze le, hogy a kerekek megfelelően vannak e felszerelve a berendezésre. **A forgásirányt jelző nyílnak az előre haladás irányába kell mutatnia.** Amennyiben az fordítva áll, cserélje fel a kereket (lásd "ÖSSZESZERELÉS" fejezet).

3. Ellenőrizze le a munkaterületet



FIGYELEM: Amennyiben szükség esetén nem képes segítséget kérni, akkor ne kezdje meg a berendezés használatát.



FIGYELEM: Amennyiben a berendezés kapálógép adapteréhez idegen tárgyak, kődarabok, acél kábelek kerülnek azonnal le kell állítani a berendezést, így elkerülhető az esetleges tárgyi vagy személyi sérülés.

- Győződjön meg róla, hogy nem tartózkodnak más személyek vagy állatok a munkaterületen.
- A motor indítása előtt győződjön meg róla, hogy semmilyen tárgy sem érintkezik a vágó adapterrel.
- Győződjön meg róla, hogy biztonságosan meg tud állni és el tud indulni a berendezéssel.
- Ellenőrizze le a munkaterületet a berendezés használata előtt. Keressen oda nem illő tárgyakat (pl. gyökereket, köveket, ágakat, stb.).
- Járjon el fokozott figyelemmel, amennyiben a munkaterületen acélcsövek (vízcsövek) elektromos kábelek, lefolyók, csatornafedelek vagy öntöző rendszer van elhelyezve.
- Győződjön meg róla, hogy nincsenek acélcsövek vagy elektromos kábelek eltemetve a földbe.



FIGYELEM: Az elektromos kábelekkel történő ütközés/érintkezés súlyos vagy akár halálos áramütéshez vezethet. A berendezés nincsen szigetelve. Annak érdekében, hogy csökkentse a gépkezelő és a berendezés sérülésének veszélyét mindig ellenőrizze le a munkaterületet elföldelt acélcsőveket és elektromos kábeleket keresve.

A BEREDEZÉS HASZNÁLATA



FIGYELEM: Amennyiben egy olyan szituációval találkozik, amely esetében nem tudja mit tegyen minden esetben kérdezzen meg egy szakértőt. Vegye fel a kapcsolatot viszonteladójával vagy garanciális szervizével. Kerülje minden olyan művelet végrehajtását, amely meghaladja az Ön képességeit.

- Tartsa az irányítókar markolatait, és a vezérlő karokat szárazon, tisztán, olajtól és üzemanyagtól mentesen.
- Gondosan kövesse a berendezés indítására vonatkozó utasításokat.. Tartsa távol a lábát a forgó alkatrészekről.
- Mindig sétáljon a berendezéssel, soha se fusson utána.
- Mindig győződjön meg róla, hogy elegendő hely áll rendelkezésre a berendezéssel történő manőverezéshez, különösen falak, kerítések, sövények, veteményes kert, virágos kert fóliaház mellett történő munkavégzés esetén. Addig ne használja a berendezést hátramenetben, ameddig előre menetben elegendő helye van az irányváltáshoz.



FIGYELEM: Fordítson kiemelt figyelmet az irányváltásokra, különösen lejtőn történő irányváltáskor.



FIGYELEM: A haladási irány választó karok elengedett állapotában a motoros kultivátor hajtóműve automatikusan üres helyzetbe kerül. **NE** hagyja a gépet magára lejtős, lépcsős vagy nagy szintkülönbségű területen!

- Ne módosítsa a motor fordulatszámát.
- Tartsa távol a kezeit és lábait a berendezés forgó alkatrészeitől.
- Ne emelje meg a berendezést járó motorral.
- Állítsa vissza a fordulatszámot alapjáratra a motor leállítása előtt.



FIGYELEM: Ne hagyja a berendezést őrizetlenül járó motorral. Mindig állítsa le a motort, amennyiben elmegey a berendezés mellől. Állítsa le a motort üzemanyaggal történő feltöltés, a karbantartási munkálatok megkezdése illetve a berendezés tisztításának megkezdése előtt.

- Azonnal állítsa le a berendezés, amint az idegen tárggyal ütközött. A leállítás után vizsgálja meg a motoros kultivátort és javítsa ki az összes meghibásodott alkatrészt.
- Járjon el különös figyelemmel fülvédő használata esetén, mivel ezek az eszközök a veszélyt jelző hangok (hívások, jelzések, vészhelyzetek, stb.) érzékelését is csökkentik.
- Ajánlott többször átmenni a berendezéssel a munkaterületen, mivel az így hatékonyabban lazítja meg a talajt és egyben nem terheli túl a berendezést a munkafolyamat.
- A jobb eredmény elérése érdekében a berendezést alacsony sebességi fokozatban a motort pedig maximális fordulatszámon használja. A talajlazítás nem lesz tökéletes amennyiben túl gyors haladási sebességet választ.





FIGYELEM: Ne hajoljon a vágóeszköz védő lemezen kívül. Kövek, törmelék, stb. belerepülhet a szemébe és súlyos sérülést, esetleg vakságot okozhat. Ne engedje senkinek sem, hogy leellenőrizze a berendezést, miközben Ön járó motorral vezeti azt. Amennyiben valaki a berendezés közelébe jön, azonnal állítsa le a motort.

BIZTONSÁGI ESZKÖZÖK

 **FIGYELEM:** Előfordul, hogy ágak illetve gaz szorul a vágóeszköz és a védőlemez közé. Ezek eltávolítása előtt minden esetben állítsa le a motort.

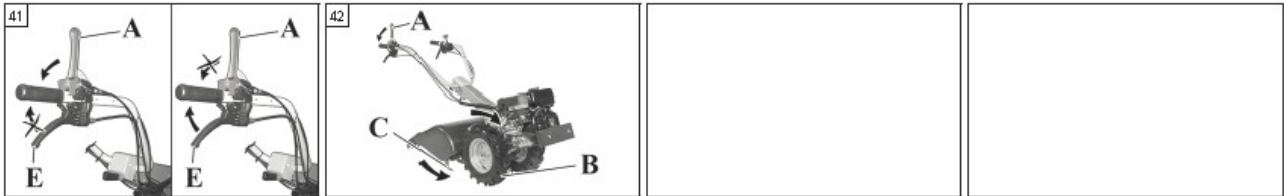
 **FIGYELEM:** Ne próbálja meg eltávolítani a vágóeszközre ragadt idegen anyagot járó motor vagy forgó vágóeszköz esetén mivel ez súlyos személyi sérüléshez vezethet.



 **FIGYELEM:** Tilos a biztonsági berendezések módosítása.

 **FIGYELEM:** Ne használja a berendezést hibás vagy rosszul működő biztonsági berendezések esetén.

A gépkezelő munka közbeni maximális biztonsága érdekében a berendezést felszerelték az alábbi baleset megelőzésére szolgáló eszközökkel:

Hátra haladás kizárása (41. ábra)

Egy mechanikus eszköz, amely meggátolja a hátra történő haladási irány kiválasztását (A) és a rotor egyidejű bekapcsolását (E).

Előre haladás és rotor indító kar (42. ábra)

Biztonsági okokból az előre haladás és a rotor indító kar (A) engedélyezi a kerekek (B) és a rotor (C) egyidejű forgását.

 **FIGYELEM:** Az optimális talajlazítás érdekében a gépet úgy tervezték, hogy a rotor forgási iránya ellentétes legyen a kultivátor haladási (előre) irányával. Biztonsági okokból a rotort csak és kizárólag úgy lehet bekapcsolni, amennyiben a motoros kultivátor előre halad. Hátrafelé haladás közbe a rotort nem lehet bekapcsolni!

A MOTOR LEÁLLÍTÁSA

FIGYELMESEN OLVASSA EL A MOTOR KEZELÉSI ÉS KARBANTARTÁSI ÚTMUTATÓJÁT!

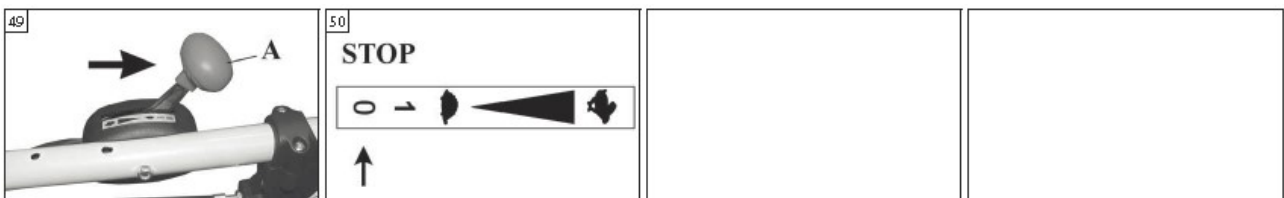

A MOTOR LEÁLLÍTÁSA

A motor leállításához állítsa a gázkart (49. ábra, A) STOP helyzetbe (50. ábra).

 **FIGYELEM:** A haladási irány választó karok elengedett állapotában a motoros kultivátor hajtóműve automatikusan üres helyzetbe kerül. **NE** hagyja a gépet magára lejtős, lépcsős vagy nagy szintkülönbségű területen!

Amennyiben a leállító kapcsoló "OFF" funkciója (STOP) nem működne, húzza rá a szivatót a motor leállításához.

A berendezés használatának megkezdése előtt teendők

	FIGYELEM: A VÁGÓESZKÖZNEK NEM SZABAD MOZOGNIA KIAKAPCSOLT PTO ESETÉN. Amennyiben a vágóeszköz mégis mozogna, azonnal keresse fel szervizését hogy kijavíthassák ezt a hibát.
---	---

A BERENDEZÉS SZÁLLÍTÁSA

	FIGYELEM: Amennyiben a motoros kultivátorral az egyik munkaterületről a másikra szeretne átmenni az előre haladáshoz (kő járda, földút) minden alkalommal járjon el kiemelt figyelemmel mivel itt a kultivátor a talajjal érintkezhet ami esetlegesen sérülést okozhat (pl. felverődő kövek). A berendezés haladási sebességét minden esetben a környezeti körülményeknek megfelelően kell megválasztani.
---	---

	FIGYELEM: A berendezéssel nem szabad nyílt útszakaszon közlekedni. Ne vontassa a motoros kultivátort. A berendezés szállításához használjon megfelelő méretű és teljesítményű járművet. Amennyiben egy szállító járművön szállítja a kultivátort, győződjön meg róla, hogy szilárdan és biztonságosan rögzítette azt szíjak és hevederek segítségével. A berendezést vízszintes helyzetben üres üzemanyagtankkal, a szállításra vonatkozó szabályok betartásával szabad csak szállítani. A szállító járműre történő felrakodáskor mindig egy olyan sík területet válasszon, amely forgalomtól és egyéb veszélyforrásoktól mentes. Győződjön meg róla, hogy a szállító jármű nem tud a rakodás alatt elmozdulni. A rakodáshoz használt rámpa hossza legalább négyszerese legyen a szállító jármű plató magasságának. A rámpának csúszásmentes bevonattal kell rendelkeznie és el kell bírnia a motoros kultivátor súlyát és megfelelően kell tudni rögzíteni a szállító járműhöz. Lehetőség van a berendezést egy pallóhoz szíjazni, majd ezt a pallót egy villás targonca segítségével a szállító járműre helyezni. Ebben az esetben a villás targoncát csak szakképzett ember kezelheti.
--	---

	FIGYELEM: A motoros kultivátort NEM SZABAD szíjak, láncok vagy horgok segítségével megemelni. A berendezés nem rendelkezik emelési ponttal.
---	--

KARBANTARTÁS

FIGYELMESEN OLVASSA EL A MOTOR KEZELÉSI ÉS KARBANTARTÁSI ÚTMUTATÓJÁT!

Karbantartási előkészületek

	FIGYELEM: Állítsa le a motort és vegye le a gyertyapipát a karbantartási műveletek megkezdése előtt. Mindig viseljen biztonsági lábbelit és védőkesztyűt.
---	--

	FIGYELEM: Ne üzemeltesse a motoros kultivátort amennyiben az sérült, rosszul van beállítva vagy nincsen biztonságosan összeszerelve.
---	---

- Győződjön meg róla, hogy a rotor forgása azonnal megáll, amint elengedi az előre haladás és rotor elindító kart (33. ábra, A).

	FIGYELEM: Minden olyan javítást amelyet nem talál meg a kezelési és karbantartási útmutatóban szakembernek kell elvégeznie.
---	--

- Ne módosítsa a motoros kultivatort!

 **FIGYELEM: Csak gyári alkatrészeket és kiegészítőket használjon a berendezéshez.**

- Ne érintse meg a vágóeszközt illetve ne kezdje meg a motoros kultivátor javítását, amíg a motor jár.
- Amennyiben a motoros kultivátor elérte az életciklusa végét, a környezet károsítása nélkül szállítsa el egy arra alkalmas lerakóhelyre.
- Amennyiben egy biztonsági eszköz meghibásodik, azonnal cserélje ki azt. Az elkopott vagy meghibásodott vágókéseket szettben cserélje.

 **FIGYELEM: A kipufogódob és a motor egyéb alkatrészei (pl. a henger hűtőbordái, gyújtógyertya, stb.) felforrósodnak a berendezés használata közben és a motor leállítása után hosszú ideig forróak is maradnak. Az égési sérülések elkerülésének érdekében ne érintse meg a kipufogódobot és az egyéb forró alkatrészeket.**

- A motor és a hajtómű alkatrészei forróak lehetnek, óvatosan érjen hozzájuk.
- Rendszeresen ellenőrizze a csavarok és anyák feszességét, így biztosíthatja berendezés biztonságos üzemeltethetőségét.
- Ne tisztítsa a berendezést magasnyomású vízszugárral vagy oldószerrel.
- A berendezést száraz, gyermekektől távol lévő helyen raktározza, kiürített üzemanyag tartállyal.
- Amennyiben a karbantartás idejére fel kell emelni, vagy az oldalára kell billenteni a motoros kultivatort, győződjön meg róla, hogy az stabilan áll.

 **FIGYELEM: Kerülje a motor túl magas fordulatszámon történő üzemeltetését.**

FIGYELMESEN OLVASSA EL A MOTOR KEZELÉSI ÉS KARBANTARTÁSI ÚTMUTATÓJÁT!

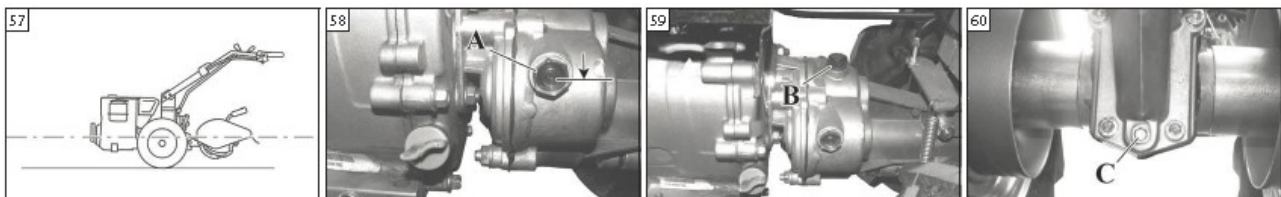

KARBURÁTOR BEÁLLÍTÁSA

 **FIGYELEM: Ne módosítson a karburátor beállításán. A módosítással megszegi a kipufogógáz kibocsátásra vonatkozó előírásokat.**

INDÍTÓ EGYSÉG

 **FIGYELEM: Az indító rugó feszültség alatt áll, a kirepülő alkatrészek súlyos sérüléseket okozhatnak. Ne próbálja meg szétszerelni vagy módosítani az indítót.**

MOTOROLAJ CSERE

MEGJ.: Kérjük a használt motorolajat a környezetvédelmi előírásoknak megfelelően kezelje. A használt motorolajat össze kell gyűjteni és le kell adni az Önhöz legközelebb eső gyűjtőhelyen. Ne öntse ki a lefolyóba vagy a földre, ne dobja a háztartási hulladék közé.

HAJTÓMŰOLAJ

A hajtómű minden alkatrésze olajfürdőben üzemel. Az olajsintet 50 üzemóránként ellenőrizze le. Állítsa a gépet egy vízszintes felületre (57. ábra). Ellenőrizze le az olajsintet (58. ábra). Szükség esetén töltsön utána STOU 15W-40 olajat az olajbetöltő nyíláson (B) keresztül.

Olajcsere: Minden 200 üzemóra elteltével le kell cserélni a hajtóműben az olajat:

- Ellenőrizze le, hogy a berendezés vízszintes helyzetben áll.
- Csavarozza ki a leeresztő csavart (60. ábra, C).
- Hagyja teljesen kifolyni a hajtóműolajat a hajtóműből.
- Tegye vissza a leeresztő csavart (60. ábra, C).
- Öntse fel a hajtóművet a betöltő nyíláson keresztül (59. ábra, B). A szükséges olajmennyiség kb. 0,85-0,9 liter STOU 15W-40-es olaj.
- Kb. egy óra használat után ellenőrizze le ismét az olajsintet (58. ábra). Szükség esetén töltsön utána.

KEREKEK

Rendszeresen ellenőrizze le a kerekek nyomását. A szükséges keréknyomás 1,5 bar.



FIGYELEM: Ne pumpálja túl a gumikat. a túl magas guminyomás a gumi szétrepedéséhez vezethet, ami súlyos személyi sérülést, adott esetben halált is okozhat.

A BERENDZÉS TISZTÍTÁSA



FIGYELEM: Amennyiben magasnyomású levegővel tisztítja a berendezést viseljen megfelelő munkavédelmi szemüveget és pormaszkot.



FIGYELEM: A berendezés magasnyomású vízzel történő tisztítása a motor károsodását okozhatja.

AJÁNLOTT EXTRA KARBANTARTÁS

Ajánlott átnézetni a berendezést intenzív használat esetén minden szezon végén normál felhasználás esetén kétfévente egy szakemberrel.



FIGYELEM: Minden olyan karbantartási műveletet, melyet nem talál meg a kezelési és karbantartási útmutatóban szakembernek kell elvégeznie. Annak érdekében, hogy az Ön berendezése hosszú ideig üzemképes maradjon csak eredeti alkatrészeket építsen be.



FIGYELEM: Minden olyan változtatás, melyet a gyártó nem engedélyezett valamint a gyáritól eltérő alkatrészek beépítése a gépkezelő vagy egy másik személy súlyos sérüléséhez vagy akár halálához is vezethet.

A BERENDZÉS TÁROLÁSA

Amennyiben a berendezést hosszú ideig kívánja tárolni az alábbiak szerint járjon el:

- Járjon el különös figyelemmel a motor és a hajtómű azon alkatrészeivel amelyek forróak lehetnek.
- Tisztítsa le a berendezést.
- A tűz kialakulásának esélyét csökkentendő távolítsa el a motorról, a kipufogóról, az akkumulátor házról és az üzemanyagtankról a száraz fűvet, leveleket majd zsírozza le a berendezést.
- Válassza le a berendezésre szerelt adaptert és zsírozza le a kihajtást és a mechanikus alkatrészeket.
- Mielőtt elhelyezné a berendezést a tárolásra szánt helyen, minden esetben hagyja teljesen kihűlni a motort.
- Engedje le az üzemanyagtankban lévő üzemanyagot és tegye vissza az üzemanyagsapkát a helyére.
- Üzemanyagot minden esetben az érvényben lévő szabályozásoknak megfelelően szabad csak tárolni.
- Ne tisztítsa a berendezést magasnyomású vízszugárral vagy oldószerrel.
- A berendezést fedett helységben, vízszintes felületen, gyermekektől távol, üres üzemanyagtartállyal tárolja.
- A berendezés hosszú tárolás utáni indítása megegyezik a mindennapi indítással (lásd berendezés indítása fejezet).

SZÉTSZERELÉS ÉS LEADÁS

A berendezés alkatrészei közül nagyon sok újrahasznosítható, pl. fém alkatrészek (acél, alumínium és vasöntvény) ezeket el lehet szállítani egy hulladék gyűjtő telepre.

További információkért kérjük vegye fel a kapcsolatot az Önhöz legközelebb eső hulladékgyűjtő teleppel.

A berendezés leadásakor vegye figyelembe az érvényben lévő környezetvédelmi előírások talajra, vízre és levegőre vonatkozó részeit.

Minden esetben a helyi előírások szerint kell eljárnia a berendezés leadásakor.

TECHNIKAI ADATOK

motor		4 ütemű
teljesítmény	kW	4,0
meghajtás		olajfürdős hajtómű előre, hátra meneti fokozattal
méretek, adapter nélkül	cm	165 x 96 x 50
súly	kg	75
kapálógép adapter munkamélység	cm	16
kapálógép adapter munkaszélesség	cm	50
mechanikus hajtómű		1 előre - 1 hátra fokozat

	kerekek	előre menet	hátra menet
	4.00-8"	1,45 (1)	2,64 (1)

A motor fordulatszáma 3200 1/perc volt a mérések elvégzésekor.

hangnyomás	UNI EN 709	dB(A)	83,2
bizonytalanság		dB(A)	3,0
mért hangteljesítmény szint	UNI EN 709 EN ISO 3744	dB(A)	93,7
bizonytalanság		dB(A)	3,0
garantált hangteljesítmény szint	UNI EN 709 EN ISO 3744	dB(A)	96,7
vibráció szint	UNI EN 709 EN 12096	m/s ²	4,6 (sx) 8,0 (dx)
bizonytalanság	EN 12096	m/s ²	3,0

KARBANTARTÁSI TÁBLÁZAT

Kérjük vegye figyelembe, hogy az alábbi táblázatban szereplő intervallumok csak a berendezés normál használata esetén érvényesek. Amennyiben Ön a berendezést sokat használja illetve durva körülmények között használja az ajánlott intervallumokat le kell rövidíteni.		minden használat előtt	havonta	sérülés vagy meghibásodás esetén	szükség szerint
Teljes berendezés	Átvizsgálás (szivárgásokat, töréseket és elhasználódást keresve)	X			
Írányítószervek (gyújtás kapcsoló, szivató kar, gázkar)	Megfelelő működés ellenőrzése	X			
Üzemanyagtank	Átvizsgálás (szivárgásokat, töréseket és elhasználódást keresve)	X			
Üzemanyag szűrő	Átvizsgálás és tisztítás		X		
	Csere			X	6 havonta
Kapakécek	Átvizsgálás (szivárgásokat, töréseket és elhasználódást keresve)	X			
	Csere			X	
Kuplung harang	Átvizsgálás (80)		X		
	Csere			X	
Minden elérhető csavar és anya (az állító csavarok kivételével)	Átvizsgálás - meghúzás		X		
Levegőszűrő	Tisztítás	X			
	Csere			X	6 havonta
Henger hűtőbordái és az indító rendszer ventilátora	Tisztítás		X		
Indító kötéll	Átvizsgálás (sérülést és elhasználódást keresve)		X		
	Csere			X	
Gyújtógyertya	Elektróda hézagának ellenőrzése		X		
	Csere			X	6 havonta
Hajtómű és rotor	Olajszint ellenőrzése				50 üzemóránként
	Csere				200 üzemóránként

HIBAMEGOLDÁSI TÁBLÁZAT

	FIGYELEM: Minden esetben állítsa le a berendezést és távolítsa el a gyertyapipát mielőtt megkezdéné a berendezés javítását, karbantartását.	
Amennyiben Ön ellenőrizte az összes lehetséges hibaokot az alábbi táblázatban és nem találta meg a felmerült hibára a megoldást, vegye fel a kapcsolatot garanciális szervizével. Amennyiben egy olyan hibajelenséget tapasztal, amely nem szerepel az alábbi táblázatban kérjük vegye fel a kapcsolatot garanciális szervizével.		
HIBA	LEHETSÉGES OK	MEGOLDÁS
A motor nem indul vagy csak néhány másodpercig jár az indítás után. (Győződjön meg róla, hogy a gyújtáskapcsoló az 'I' állásban van).	1. Nincs szikra 2. Nincs üzemanyag	1. Ellenőrizze le, hogy van e szikra. Amennyiben nincsen szikra, cserélje ki a gyújtógyertyát és ellenőrizze le újra. 2. Ellenőrizze le az üzemanyag szintjét, győződjön meg róla, hogy a levegőszűrő tiszta és az üzemanyagsapka zárva van.
A motor elindul, de nem jár megfelelően vagy nem jár megfelelően magas fordulatszámon.	Karburátor beállításra van szükség	Keresse fel garanciális szervizét.
A motor nem képes elérni a maximális fordulatszámát és/vagy fekete füst jön a kipufogóból.	1. Koszos a levegőszűrő 2. Karburátor beállításra van szükség	1. Tisztítsa ki a levegőszűrőt a karbantartás fejezetben leírtak szerint. 2. Keresse fel garanciális szervizét
A motor indul, megvan a max. fordulatszám , de nincsen alapjárat	Karburátor beállításra van szükség	Keresse fel garanciális szervizét.
A kapakések idő előtti törése	Köves talaj	Előzetes átvizsgálása a talajnak
A berendezés vagy a hajtómű túl hangos	1. A kések sérültek vagy hiányoznak 2. Laza kapológép adapter védőlemez 3. Nem megfelelő kenőolaj	1. Egészítse ki a késeket. 2. Húzza meg a rögzítő csavarokat 3. Töltse fel az olajsintet
Abnormális vibráció	1. A kések sérültek 2. Meglazult alkatrész	1. Csere 2. Meghúzás

FIGYELEM! - A használati útmutatót őrizze meg, amíg használja a berendezést.

GARANCIA

Ezt a berendezést a modern technológiát felhasználva tervezték és gyártották. A garanciális feltételeket lásd a mellékelt jótállási jegyen